

# シーガイアシングルステニストーナメント 2021

「コロナに負けないようにテニス頑張ってください」

本日はシーガイアシングルステニストーナメントにご参加いただき誠にありがとうございます。  
 コロナ対策感染拡大予防の為、通常の試合運営とは異なります。今後もテニス大会を開催出来るように  
 「STA ニュー ノーマル」に対応していただけますようにご協力をお願い致します。

受付	7月22日(木)	予備日
男子1部シングルス	8:00	7/23 (金)
男子2部シングルス	8:30	
男子3部シングルス	9:00	

\*受付で混雑し密を避けるため時間差での受付し試合開始します。

・予選リーグ実施後、順位トーナメントを実施します。リーグで棄権が出た場合ドローを変更する場合があります。

本日の大会運営は全てオーダーオブプレーにて進行します。本部の試合進行表を必ず確認して下さい。試合後の結果は速やかに本部へご報告をお願いします。ご協力よろしくお願いします。

・試合は全て1セットマッチノーアドバンテージ (5-5タイブレーク)

リーグ戦順位は、次の順位で決定します。

①勝数 ②直接対決 ③ゲーム取得率

お楽しみトーナメントは4ゲーム先取です。

\*但し天候の関係でゲーム数の変更もあります。ご了承ください。

## 男子1部クラス (シングルス)

試合：1セットマッチ (5-5タイブレーク) ①1-2 ②3-4 ③1-3 ④2-4 (注) リンクリーグの為 1-4 2-3 の対戦はありません

A	氏名	所属	1	2	3	4	勝数	%	順位	お楽しみ		1・2位トーナメント		メイン	
1	川越 貴浩	フォレスト		6 1	5 6		1勝1敗		2		A 1	谷口 健朗	てげなテニス部	1 6	
2	三浦 龍真	新田原TC	1 6		2 6	0勝2敗		4	D 2		大川 和男	新田原TC			
3	谷口 健朗	てげなテニス部	6 5		6 4	2勝0敗		1	C 1		増野 祐也	PLUS+			
4	末藤 智史	テニスdeD	6 2	4 6		1勝1敗		3	B 2		水尾 訓和	チームセルベツ			
B	氏名	所属	1	2	3	4	勝数	%	順位	3位決定戦					
1	荒川 幸亮	小林テニス協会		6 3	6 3		2勝0敗		1	大川 和男 新田原TC 志賀 正哉 UMK-A g		6 5 (2)		第3位 大川 和男	
2	水尾 訓和	チームセルベツ	3 6		6 5	1勝1敗		2							
3	押川 康成	PLUS+	3 6		0 6	0勝2敗		4					準優勝 増野 祐也		
4	外山 琢朗	ファイナル		5 6	6 0	1勝1敗		3							
C	氏名	所属	1	2	3	4	勝数	%	順位						
1	志賀 正哉	UMK-A g		1 6	6 2		1勝1敗		2						
2	増野 祐也	PLUS+	6 1		6 3	2勝0敗		1							
3	田中 秀樹	ファイナル	2 6	3 6		0勝2敗		3							
4	BYE														
D	氏名	所属	1	2	3	4	勝数	%	順位	お楽しみ		3・4位トーナメント		メイン	
1	島木 孝弘	TEAMHARIS		6 2	6 2		2勝0敗		1		A 3	末藤 智史	テニスdeD	5 6	
2	大川 和男	新田原TC	2 6		6 4	1勝1敗		2	D 4		BYE				
3	齊藤 淳哉	てげなテニス部	2 6	4 6		0勝2敗		3	C 3		田中 秀樹	ファイナル			
4	BYE							4	B 4		押川 康成	PLUS+			
										優勝 田中 秀樹					
														準優勝 三浦 龍真	

# シーガイアシングルステニストーナメント 2021

男子2部クラス

試合：3人①1-2 ②2-3 ③1-3 4人①1-2 ②3-4 ③1-3 ④2-4

A	氏名	所属	1	2	3	4	勝数	%	順位
1	添田 翼	てげなテニス部		2 6	6 1		1勝1敗		3
2	安積 直毅	ルネサンス	6 2			2 6	1勝1敗		2
3	池田 徳郎	ルネサンス	1 6			4 6	0勝2敗		4
4	中馬 健太郎	NS		6 2	6 4		2勝0敗		1
B	氏名	所属	1	2	3	4	勝数	%	順位
1	岡峯 勝也	モン・クレール		6 3	3 6		1勝1敗		3
2	立元 孝幸	シーガイア	3 6			1 6	0勝2敗		4
3	新福 玄二	シーガイア	6 3			6 1	2勝0敗		1
4	谷口 紘平	Children Step		6 1	1 6		1勝1敗		2
C	氏名	所属	1	2	3	4	勝数	%	順位
1	神家 克志	てげなテニス部		5 6	6 2		1勝1敗		3
2	服部 一馬	新田原TC	6 5			0 6	1勝1敗		2
3	藤村 一郎	シーガイア	2 6			3 6	0勝2敗		4
4	横山 茂	ファイナル		6 0	6 3		2勝0敗		1
D	氏名	所属	1	2	3	4	勝数	%	順位
1	川畑 哲郎	フリー		6 3	6 3		2勝0敗		2
2	宇野 准二	シーガイア	3 6			0 6	0勝2敗		4
3	村山 崇	ルネサンス	3 6			0 6	0勝2敗		3
4	窪田 徳郎	テイクオフ		6 0	6 0		2勝0敗		1
E	氏名	所属	1	2	3	4	勝数	%	順位
1	高田 堅梧	ミッキーズ		6 1	6 3		2勝0敗		2
2	池田 清	シーガイア	1 6			1 6	0勝2敗		4
3	川越 清孝	シーガイア	3 6			0 6	0勝2敗		3
4	坪倉 孝次郎	てげなテニス部		6 1	6 0		2勝0敗		1
F	氏名	所属	1	2	3	4	勝数	%	順位
1	永友 敬央	てげなテニス部		6 1	5 6		1勝1敗		2
2	三木 玲	シーガイア	1 6			2 3	0勝2敗		4
3	寺原 俊敦	シーガイア	6 5			6 2	2勝0敗		1
4	高田 直樹	ミッキーズ		3 2	2 6		1勝1敗		3

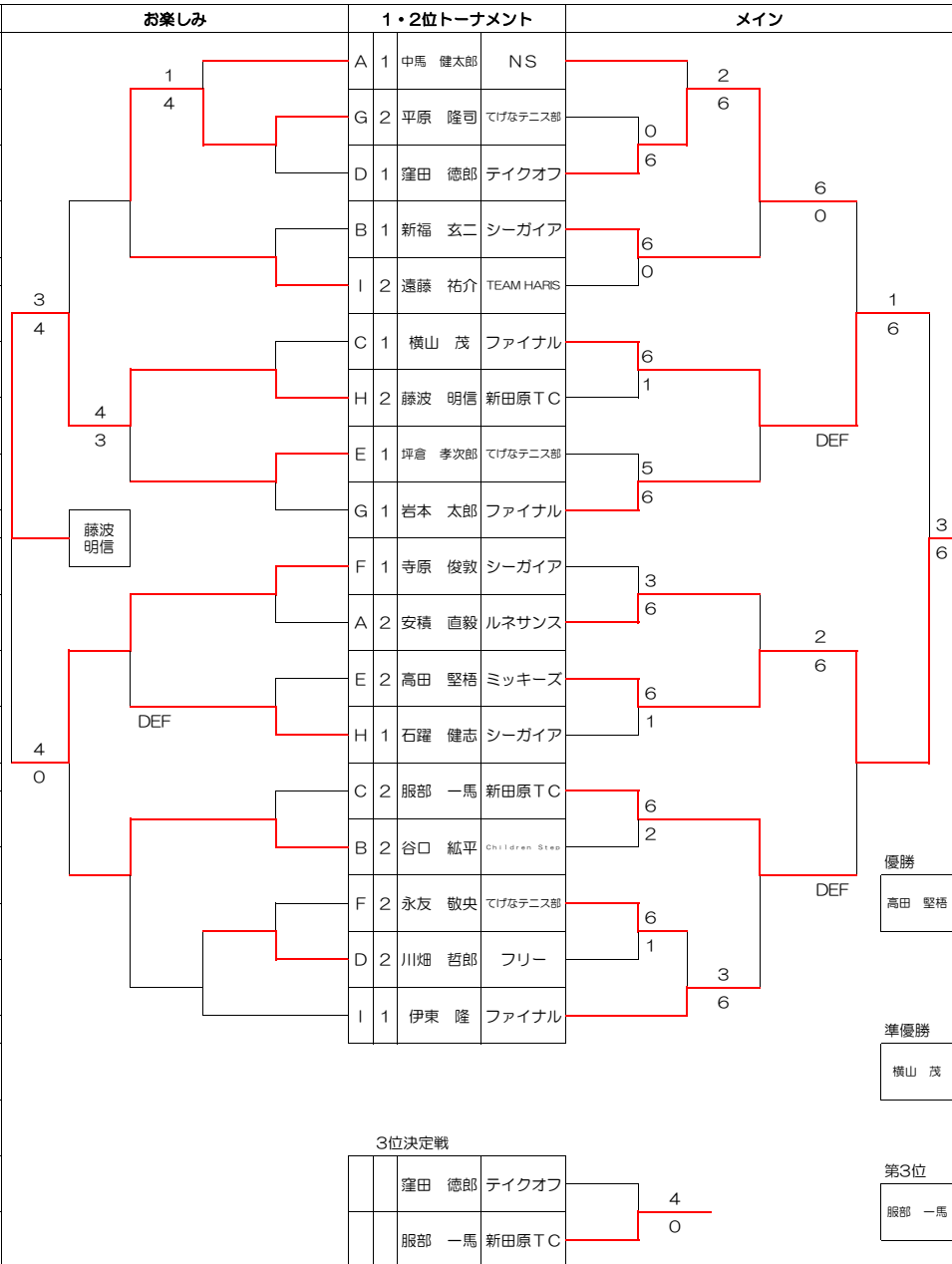

## レクリエーションテニスの留意点

□ プレイ中、お互いの距離を、2メートル以上確保



なるべく距離をあげる

ダブルスペア間でラケットが当たらない距離は約280cm [(腕の長さ+ラケットの長さ)×2]

- ベンチ、ネット、審判台に手で触れない
- ベンチに座る際も社会的距離を確保
- 試合の始めと終わりの挨拶は握手ではない方法で
- プレイ中は手で顔に触れない
- テニス施設のルールを守る



このリーフレットは、国際テニス連盟、スポーツ庁、公益財団法人日本スポーツ協会等の資料を参考に公益財団法人日本テニス協会がテニス愛好者向けに作成したものです。(2020年5月)

男子2部クラス

試合：3人①1-2 ②2-3 ③1-3 4人①1-2 ②3-4 ③1-3 ④2-4

G	氏名	所属	1	2	3	4	勝数	%	順位
1	岩本 太郎	ファイナル		6 3	6 2		2勝0敗		1
2	河合 隆博	新田原TC	3 6			5 6	0勝2敗		4
3	平原 隆司	てげなテニス部	2 6			6 3	1勝1敗		2
4	児玉 昌己	シーガイア		6 5	3 6		1勝1敗		3

H	氏名	所属	勝数	%	順位
1	藤波 明信	新田原TC	1勝1敗		2
2	坂本 文俊	ルネサンス	0勝2敗		3
3	石鐘 健志	シーガイア	2勝0敗		1
4	BYE				

I	氏名	所属	勝数	%	順位
1	伊東 隆	ファイナル	2勝0敗		1
2	森山 貴浩	Children Step	0勝2敗		3
3	遠藤 祐介	TEAM HARRIS	1勝1敗		2
4	BYE				

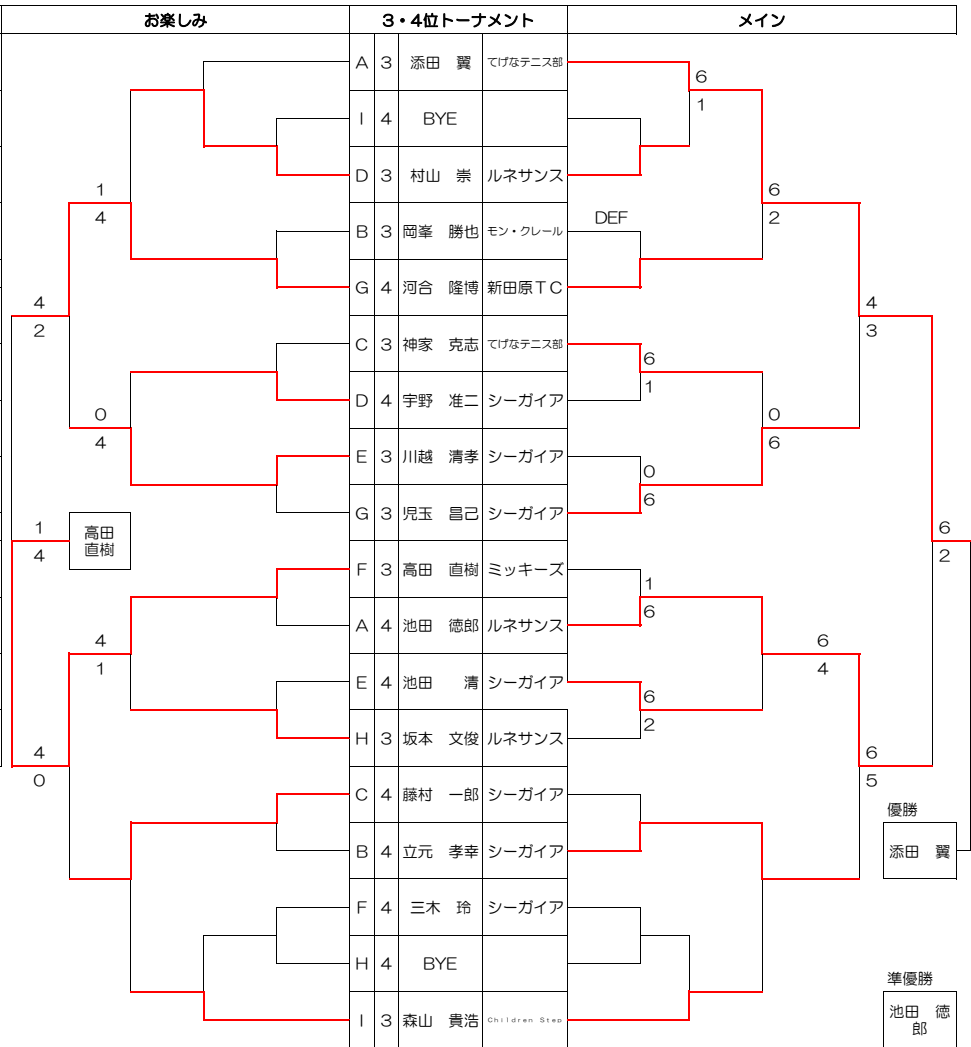

男子2部クラス

試合順：①1-2 ②2-3 ③1-3

A	氏名	所属	1	2	3	勝数	%	順位
1	清本 邦夫	住吉テニス		2 6	0 6	0勝2敗		3
2	稲田 裕仁	シーガイア	6 2		1 6	1勝1敗		2
3	久保田 嘉人	ルネサンス	6 0	6 1		2勝0敗		0

試合順：①1-2 ②2-3 ③1-3

B	氏名	所属	1	2	3	勝数	%	順位
1	大戸 清彦	Children Step		1 6	5 6	0勝2敗		3
2	八代 智秀	シーガイア	6 1		2 6	1勝1敗		2
3	花房 周斗	ルネサンス	6 5	6 2		2勝0敗		1

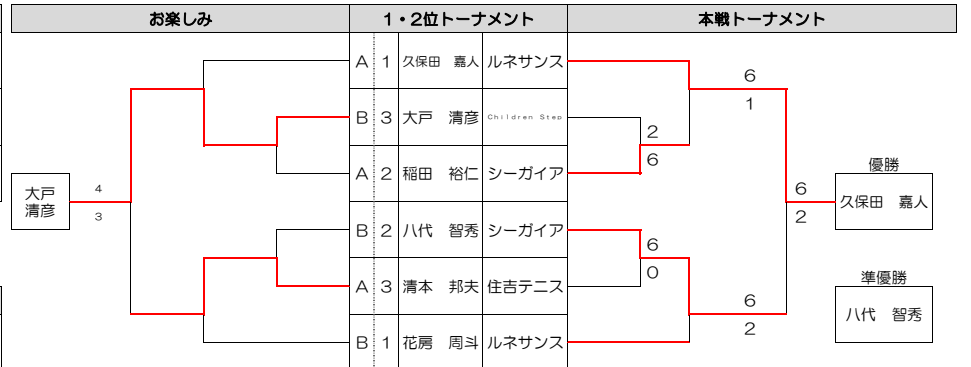

感染症予防 安心・安全テニスの心得

テニスは **社会的距離** が確保できるスポーツです。

出かける前に **体調チェック**

- 検温により平熱の確認
- 発熱やせき、のどの痛みなど風邪の症状がない
- だるさ、息苦しさがない
- 臭いや味がいつもと同じ

**感染予防** の基本

- 三密（「密閉」、「密集」、「密接」）の回避
- 手洗い、アルコール等による手指消毒
- マスク着用
- 混雑する交通手段での移動を避ける

